



SPORTY DRIVING PARTS

MS 3 1 2 - 1 2 0 0 1

フロントバンパーガーニッシュ

取付・取扱要領書

この度はTRDフロントバンパーガーニッシュをお買い上げ頂き誠に有難うございます。  
 本書は上記TRDフロントバンパーガーニッシュの取付け、取扱についての要領と注意を記載してあります。  
 取付け前に必ずお読み頂き、正しい取付け、取扱いを実施して下さい。  
 なお、本書は必ずお客様にお渡し下さい。

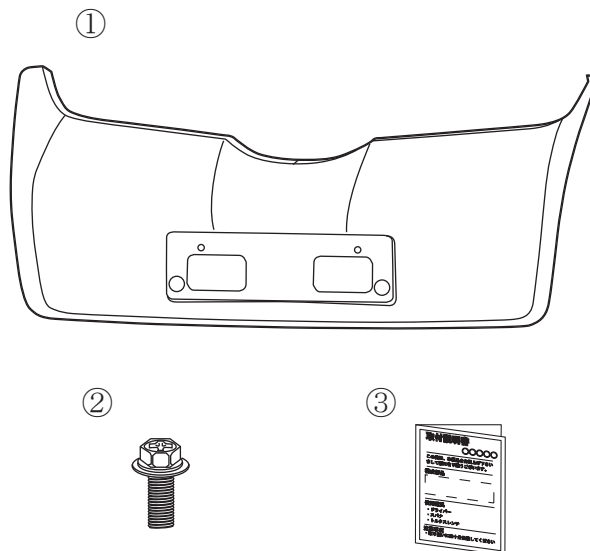

## □構成部品一覧表

No.	品名	品番	個数	色/備考
①	フロントバンパーガーニッシュ	MS 3 1 2 - 1 2 0 0 1	1	ガンメタリック塗装
②	ボルト		2	M6×1.0 1=25
③	取付・取扱要領書		1	



## ■取付・取扱上の注意

この取付・取扱要領書では安全にご使用いただく為に、特にお守りいただきたいことなどを次のマークで表示しています。

 警告	記載事項を守らないと、重大な傷害や事故・車両火災に及ぶか、最悪の場合、死亡につながるおそれのあること。
 注意	記載事項を守らないと、事故につながったり、ケガをしたり、車を損傷するおそれがあること。

- △ 注意(1) 本商品の交換・取付作業は必ず専門の整備工場で実施して下さい。
- △ 警告(2) 取付作業は、必ず平坦な場所でエンジンを切り、サイドブレーキがかかっていることを確認後、行って下さい。不安定な場所で作業、車が動く状態での作業は重大な事故原因となります。
- △ 確認(3) 本商品は過去に事故歴のない車に確実に装着できます。
- △ 確認(4) 本商品到着後はすぐに、本体に破損がないこと、付属品が全て揃っていることを検品して下さい。
- △ 注意(5) 本商品への改造・加工は絶対に行わないで下さい。破損や事故の原因となります。
- △ 警告(6) 本商品を適合車種以外には絶対に使用しないで下さい。破損や事故の原因となります。
- △ 警告(7) 取付け後、本商品と他の部品とが干渉していないかを確認してください。干渉している場合は、本商品を購入した販売店にご相談下さい。そのまま走行すると破損や故障の原因となります。
- △ 警告(8) 本商品装着後に、衝突等の強い衝撃を受けた場合、取付部分や本体に変形や破損、故障を生じる場合がありますので、直ちにご使用をお止め下さい。
- △ 警告(9) 走行中に異常な振動や音等を感じたら直ちに安全な場所に停車し、整備工場にて点検を受けて下さい。そのまま走行を続けると、車両の破損や事故の原因となります。
- △ 警告(10) 本商品は基本的に舗装路での走行を想定して設計されています。悪路や雪道での走行は、商品によっては破損の原因になりますのでお止め下さい。
- △ 警告(11) 本商品には十分な強度・耐久性を持たせてありますが、保管条件や取扱条件、走行条件によっては破損、故障が起こる可能性があります。保管、取付作業、ご使用に際しては充分にご注意下さい。
- △ 注意(12) 塗装後のお手入れの際には、シンナー、ガソリン等の有機溶剤は使用しないで下さい。変色・変形の原因となります。
- △ 注意(13) 取付作業や走行にともない、車両本体または本商品が損傷した場合のクレームには応じかねます。上記の事項と本書の装着手順を必ずお守り下さい。

## □取付要領

### 1. 取付準備

- (1) ナンバープレートのボルトを取外し、ナンバープレートを取外す。
- (2) 図のようにフロントバンパーのフロントバンパーガーニッシュ①取付部の汚れを落とし、アルコール等で脱脂洗浄する。

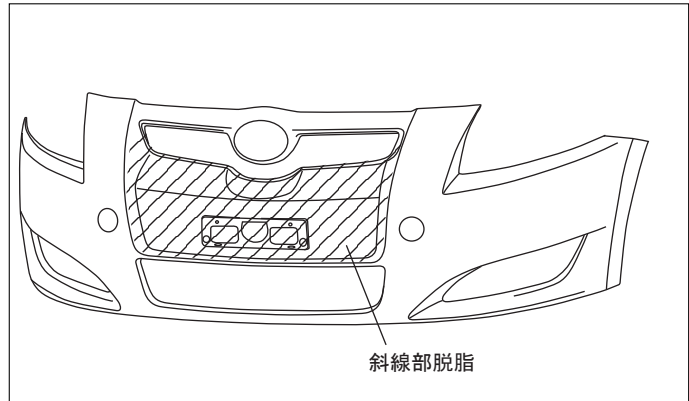

- (3) 図のようにフロントバンパーガーニッシュ①の両面テープの離型紙を、中央から外側へ約3cm剥がし、マスキングテープ等で表側に貼付ける。(12箇所)

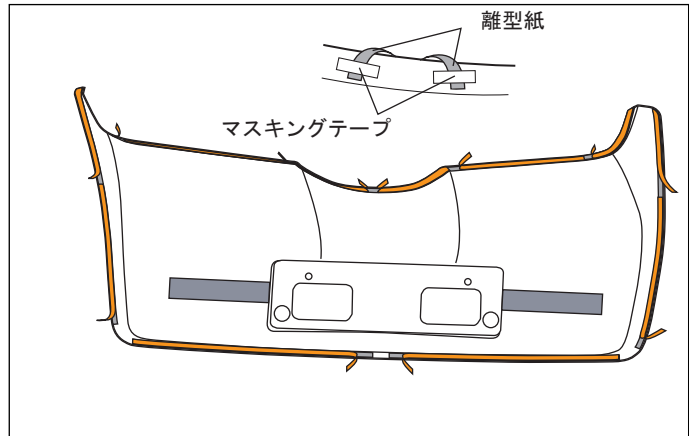

⚠注意：外気温が15℃以下の場合、両面テープの接着力が低下しているため、テープ面及び接着面をドライヤー等で温めて(約40℃)取付けて下さい。

⚠注意：両面テープの離型紙を全て剥がしてしまうと正しい取付位置に取付けにくくなります。

### 2. 取付け

- (1) 図のようにフロントバンパーガーニッシュ①のナンバープレート部切り欠きとバンパー形状を合わせ、ボルト②で仮止めする。

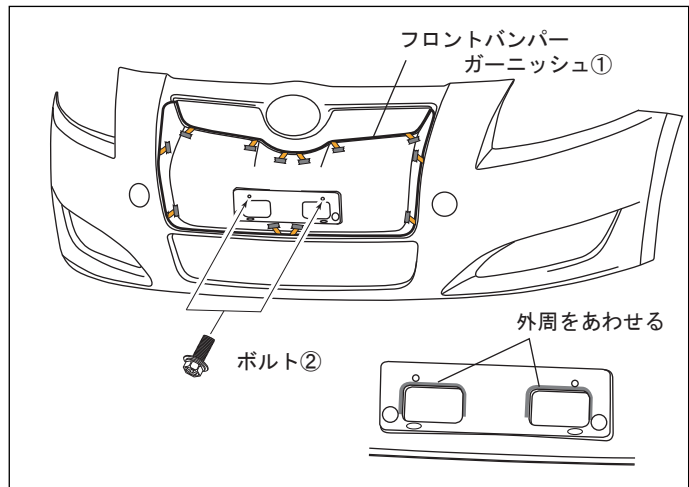

- (2) 図のようにフロントバンパーガーニッシュ①の両面テープの離型紙をモールの捲れ、巻込みが無いか確認しながら、番号順に矢印の方向にゆっくり剥がし、十分圧着する。

⚠注意：両面テープの離型紙を異なった順に剥がすとスキが発生する恐れがあります。

⚠注意：両面テープの接着後24時間以内は洗車をしないで下さい。

- (3) ボルト②を取外し、ナンバープレートをボルト②で取付ける。

